



Null-Einstellgeräte ohne Magnet

Z-Axis Zero-setters without magnet

Appareils de réglage du zéro sans aimant

Referenzhöhe / Hight / Hauteur 50 mm



Verwendung:

Zum Einstellen der Werkzeuge (z. B. Fräser) auf Null und zum Bestimmen des Referenzpunktes der Maschinenspindel.

Application:

For setting tools (e.g. end mills) to "zero" and for determining the reference point of the machine spindle.

Application:

Pour la mise à zéro d'outils (p. ex. fraiseuses) et la détermination du point de référence de la broche de la machine.

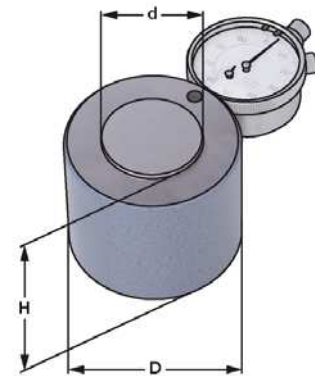

| Bestell-Nr. Order no. Référence | | D | H | d |
|---------------------------------------|---|----|----|----|
| 702.5.48.1 | Ohne Magnet without magnet avec aimant | 68 | 50 | 48 |

Lieferumfang: Inklusive Holzetui und Bedienungsanleitung.

Delivery: Wooden case and instruction manual.

Livraison: Avec coffret en bois et mode d'emploi.