

Spannfutter für Spannzangen System KPS

Collet chucks for collets KPS-system

Mandrins à pinces pour pinces système KPS

JIS B 6339 AD



Verwendung:

Zur Aufnahme von Werkzeugen mit Zylinderschaft in Spannzangen.
Für Anwendungen im HSC-Bereich und für hochpräzise Bearbeitungsergebnisse.

Application:

For mounting straight-shank tools in collets.
To use for high speed cutting and high precision milling.

Application:

Pour le serrage d'outils avec queue cylindrique dans des pinces de serrage.
Pour l'usage dans le coupage à grande vitesse et dans l'usinage à grande précision.

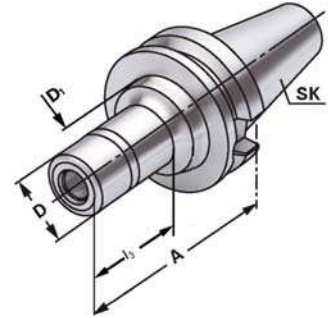

G 2,5 30.000 min⁻¹

≤ 0,003

INFO → 10.03

2

Bestell-Nr. Order no. Référence	SK	Spannbereich Capacity Capacité	A	D	D ₁	l ₃
305.03.10	BT 30	3 – 10 (KPS 10)	60	27,5	27,5	–
305.03.16	BT 30	4 – 16 (KPS 16)	60	40	40	–
305.03.10.1	BT 30	3 – 10 (KPS 10)	90	27,5	27,5	–
305.03.16.1	BT 30	4 – 16 (KPS 16)	90	40	40	–
405.03.10	BT 40	3 – 10 (KPS 10)	60	27,5	27,5	–
405.03.16	BT 40	4 – 16 (KPS 16)	60	40	40	–
405.03.10.1	BT 40	3 – 10 (KPS 10)	90	27,5	40	50
405.03.16.1	BT 40	4 – 16 (KPS 16)	90	40	40	–
405.03.10.2	BT 40	3 – 10 (KPS 10)	120	27,5	40	–
405.03.16.2	BT 40	4 – 16 (KPS 16)	120	40	40	88
505.03.10	BT 50	3 – 10 (KPS 10)	105	27,5	27,5	–
505.03.16	BT 50	4 – 16 (KPS 16)	105	40	40	–
505.03.10.1	BT 50	3 – 10 (KPS 10)	135	27,5	40	70
505.03.16.1	BT 50	4 – 16 (KPS 16)	135	40	40	–
505.03.10.2	BT 50	3 – 10 (KPS 10)	165	27,5	40	75
505.03.16.2	BT 50	4 – 16 (KPS 16)	165	40	50	90

Lieferumfang: Mit gewuchteter Spannmutter

Delivery: With balanced clamping nut

Livraison: Avec écrou de serrage équilibré

