



Bohrstangenrohlinge

Boring bar blanks
Barres d'alésage

DIN 69871 A



Verwendung:
Zur Herstellung von Sonderwerkzeugen.
Application:
For the manufacturing of special tools.
Application:
Pour la fabrication d'outils spéciaux.

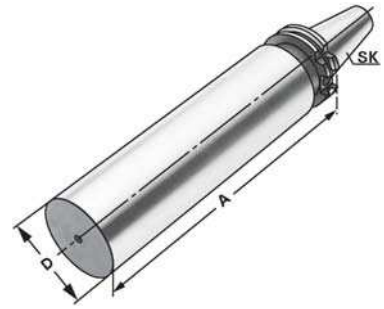

Bestell-Nr.
Order no.
Référence

SK

D

A

402.17.63

SK 40

63

250

502.17.97

SK 50

97

315

Ausführung: Steilkegel und Bund gehärtet und geschliffen. Schaft weich zur weiteren Bearbeitung.
Version: Cone and flange hardened and grinded. Soft body for later processing.
Version: Cône et collerette durcis et rectifiés. Corps doux pour un usinage ultérieur.

